

SCHEMA DE MONTAGE DIFFUSEUR & GRILLE

- Type : PGSC , PGSDD , PGSB

MONTAGE SUR PLAFOND & CLOISON
 ayant une épaisseur ne dépassant pas 13mm.
 Ex : PLAQUE DE PLATRE - PLANCHER BOIS - ... (1)

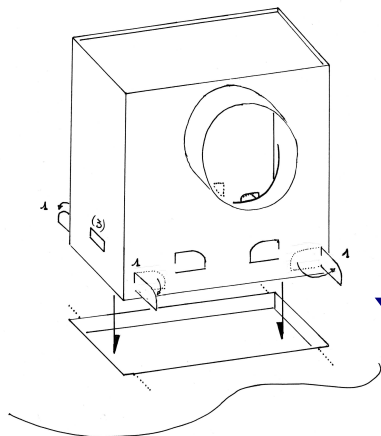

MONTAGE SUR PLAFOND & CLOISON
 ayant une épaisseur moyenne de 20 à 28mm.
 Ex : PLAFOND PLATRE/BRIQUE - PLANCHER BOIS MASSIF - ... (2)

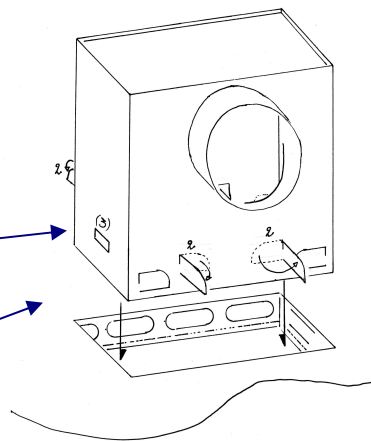

IMPORTANT :

La boîte devant traverser son support ,
 LA RESERVATION A CREER DOIT AVOIR LES DIMENSIONS SUIVANTES :
 + 5mm à la dimension nominale du diffuseur .
Exemple : pour un diffuseur 300 x 150 le trou doit faire : 305 x 155

- 1°) Coller les bandes d'adhésif sur les flasques latérales afin d'obturer les ouvertures servant à l'accroche du diffuseur.
- 2°) Déplier les languettes en tôle (repère 1 ou 2) correspondantes au support sur lequel va être assemblé votre diffuseur de soufflage.

ASSEMBLAGE DU DIFFUSEUR SUR LA BOITE

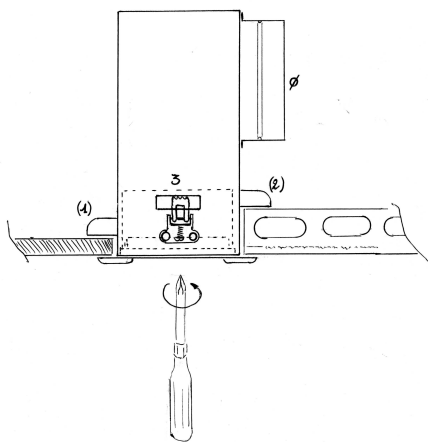

- 3°) Faire passer votre diffuseur par l'ouverture , côté intérieur de la pièce à traiter .
- 4°) A l'aide d'un tournevis cruciforme faites ouvrir les 2 griffes latérales qui se trouvent sur votre diffuseur (accès entre les ailettes). Elles doivent venir se serrer sur les 2 ouvertures situées sur les parties latérales de la boîte

